



Hero Spot 90
Hero Spot 90 WH

lyre

Musikhaus Thomann

Thomann GmbH

Hans-Thomann-Straße 1

96138 Burgebrach

Allemagne

Téléphone : +49 (0) 9546 9223-0

Courriel : info@thomann.de

Internet : www.thomann.de

13.01.2020, ID : 449224, 481677 (V3)

Table des matières

1	Remarques générales	6
	1.1 Informations complémentaires.....	7
	1.2 Conventions typographiques.....	8
	1.3 Symboles et mots-indicateurs.....	9
2	Consignes de sécurité	12
3	Performances	22
4	Installation	24
5	Mise en service	28
6	Connexions et éléments de commande	31
7	Utilisation	37
	7.1 Mise en marche de l'appareil.....	37
	7.2 Menu principal.....	38
	7.3 Fonctions en mode DMX 6 canal.....	49
	7.4 Fonctions en mode DMX 16 canal.....	51
	7.5 Gobos rotatifs.....	58

	7.6 Gobos statiques.....	59
8	Données techniques.....	60
9	Câbles et connecteurs.....	64
10	Dépannage.....	65
11	Nettoyage.....	67
12	Protection de l'environnement.....	68



1 Remarques générales

La présente notice d'utilisation contient des remarques importantes à propos de l'utilisation en toute sécurité de cet appareil. Lisez et respectez les consignes de sécurité et les instructions fournies. Conservez cette notice en vue d'une utilisation ultérieure. Veillez à ce que tous les utilisateurs de l'appareil puissent la consulter. En cas de vente de l'appareil, vous devez impérativement remettre la présente notice à l'acheteur.

Nos produits et notices d'utilisation sont constamment perfectionnés. Toutes les informations sont donc fournies sous réserve de modifications. Veuillez consulter la dernière version de cette notice d'utilisation disponible sous www.thomann.de.

1.1 Informations complémentaires

Sur notre site (www.thomann.de) vous trouverez beaucoup plus d'informations et de détails sur les points suivants :

Téléchargement	Cette notice d'utilisation est également disponible sous forme de fichier PDF à télécharger.
Recherche par mot-clé	Utilisez dans la version électronique la fonction de recherche pour trouver rapidement les sujets qui vous intéressent.
Guides en ligne	Nos guides en ligne fournissent des informations détaillées sur les bases et termes techniques.
Conseils personnalisés	Pour obtenir des conseils, veuillez contacter notre hotline technique.
Service	Si vous avez des problèmes avec l'appareil, notre service clients sera heureux de vous aider.

1.2 Conventions typographiques

Cette notice d'utilisation utilise les conventions typographiques suivantes :

Inscriptions

Les inscriptions pour les connecteurs et les éléments de commande sont entre crochets et en italique.

Exemples : bouton [*VOLUME*], touche [*Mono*].

Affichages

Des textes et des valeurs affichés sur l'appareil sont indiqués par des guillemets et en italique.

Exemples : « *ON* » / « *OFF* »

Références croisées





Les références à d'autres endroits dans cette notice d'utilisation sont identifiées par une flèche et le numéro de page spécifié. Dans la version électronique de cette notice d'utilisation, vous pouvez cliquer sur la référence croisée pour accéder directement à l'emplacement spécifié.

Exemple : Voir ↗ « *Références croisées* » à la page 8.

1.3 Symboles et mots-indicateurs

Cette section donne un aperçu de la signification des symboles et mots-indicateurs utilisés dans cette notice d'utilisation.

Terme générique	Signification
DANGER	Cette association du symbole et du terme générique renvoie à une situation dangereuse directe se traduisant par de graves lésions voire la mort si celle-ci ne peut être évitée.
AVERTISSEMENT	Cette association du symbole et du terme générique renvoie à une situation dangereuse potentielle pouvant se traduire par de graves lésions voire la mort si celle-ci ne peut être évitée.
ATTENTION !	Cette association du symbole et du terme générique renvoie à une situation dangereuse potentielle pouvant se traduire par des lésions légères ou moindres si celle-ci ne peut être évitée.
REMARQUE !	Cette association du symbole et du terme générique renvoie à une situation dangereuse potentielle pouvant se traduire par des dommages matériels et sur l'environnement si celle-ci ne peut être évitée.

Symbole d'avertissement	Type de danger
	Avertissement : tension électrique dangereuse.
	Avertissement : rayonnement optique dangereux.
	Avertissement : charge suspendue.
	Avertissement : emplacement dangereux.

2 Consignes de sécurité

Utilisation conforme

Cet appareil sert de projecteur multifonction aux mouvements libres. Cet appareil a été conçu pour un usage professionnel et ne convient pas à une utilisation domestique. Utilisez l'appareil uniquement selon l'utilisation prévue, telle que décrite dans cette notice d'utilisation. Toute autre utilisation, de même qu'une utilisation sous d'autres conditions de fonctionnement, sera considérée comme non conforme et peut occasionner des dommages corporels et matériels. Aucune responsabilité ne sera assumée en cas de dommages résultant d'une utilisation non conforme.

L'appareil doit uniquement être utilisé par des personnes en pleine possession de leurs capacités physiques, sensorielles et mentales et disposant des connaissances et de l'expérience requises. Toutes les autres personnes sont uniquement autorisées à utiliser l'appareil sous la surveillance ou la direction d'une personne chargée de leur sécurité.

Allongez la durée de vie de l'appareil en effectuant régulièrement des pauses de fonctionnement et en évitant de l'allumer et de l'éteindre trop fréquemment. Cet appareil ne convient pas à une utilisation durable.

Sécurité**DANGER****Dangers pour les enfants**

Assurez-vous d'une élimination correcte des enveloppes en matière plastique et des emballages. Ils ne doivent pas se trouver à proximité de bébés ou de jeunes enfants. Danger d'étouffement !

Veillez à ce que les enfants ne détachent pas de petites pièces de l'appareil (par exemple des boutons de commande ou similaires). Les enfants pourraient avaler les pièces et s'étouffer.

Ne laissez jamais des enfants seuls utiliser des appareils électriques.



DANGER

Décharge électrique due aux tensions élevées circulant à l'intérieur de l'appareil

Des pièces sous haute tension sont installées à l'intérieur de l'appareil.

Ne démontez jamais les caches de protection. Les pièces à l'intérieur de l'appareil ne nécessitent aucun entretien de la part de l'utilisateur.

N'utilisez pas l'appareil lorsque des caches, dispositifs de protection ou composants optiques manquent ou sont endommagés.



DANGER

Décharge électrique due à un court-circuit

Utilisez toujours un câble d'alimentation électrique à trois fils et isolé correctement avec une fiche à contacts de protection. Ne modifiez ni le câble d'alimentation ni la fiche électrique. En cas de non-respect, il y a risque de décharge électrique et danger d'incendie et de mort. En cas de doute, veuillez contacter votre électricien agréé.



AVERTISSEMENT

Blessures des yeux dues à une intensité lumineuse élevée

Ne regardez jamais directement dans la source lumineuse.



AVERTISSEMENT

Danger de crise d'épilepsie

Les flashes (effets stroboscopiques) peuvent provoquer des crises d'épilepsie chez les personnes sensibles. Les personnes sensibles devraient éviter de regarder les flashes.



AVERTISSEMENT

Risque de blessures par la chute de l'appareil

Assurez-vous que le montage est conforme aux normes et consignes en vigueur dans votre pays. Sécurisez toujours l'appareil à l'aide d'une seconde fixation, par exemple un câble d'arrêt de sécurité ou une chaîne de sécurité.

La capacité de charge de traverses ou d'autres dispositifs de fixation doit être suffisante pour le nombre d'appareils prévus. Veuillez noter que les mouvements de la tête exercent des charges supplémentaires sur les parties porteuses.



ATTENTION !

Risque de blessures lié aux mouvements de l'appareil

La tête de l'appareil peut exécuter des mouvements rapides (rotations, inclinaisons) et produire une lumière de forte luminosité. Ceci vaut également immédiatement après sa mise en marche, en service automatique ou télécommandé et lors de l'arrêt d'un contrôleur DMX raccordé. Les personnes qui se trouvent à proximité immédiate de l'appareil, risquent d'être blessées ou effrayées.

Assurez-vous avant la mise en marche et pendant le fonctionnement qu'aucune personne ne séjourne à proximité immédiate de l'appareil. L'appareil doit être mis en arrêt lorsque des travaux sont exécutés dans la zone de mouvements de l'appareil ou à proximité immédiate de ce dernier.



REMARQUE !

Risque d'incendie

Ne recouvrez jamais les fentes d'aération. Ne montez pas l'appareil à proximité directe d'une source de chaleur. Tenez l'appareil éloigné des flammes nues.



REMARQUE !

Conditions d'utilisation

L'appareil est conçu pour une utilisation en intérieur. Pour ne pas l'endommager, n'exposez jamais l'appareil à des liquides ou à l'humidité. Évitez toute exposition directe au soleil, un encrassement important ainsi que les fortes vibrations.

N'utiliser l'appareil que dans les conditions d'environnement indiquées dans le chapitre « Données techniques ». Évitez toute oscillation de température importante et n'allumez pas l'appareil immédiatement suite à des oscillations de température (par ex. suite au transport à des températures extérieures basses).

Les dépôts de poussière et de saleté à l'intérieur peuvent endommager l'appareil. Dans des conditions d'environnement correspondantes (poussière, fumée, nicotine, brume etc.), l'appareil doit être régulièrement entretenu par du personnel spécialisé afin d'éviter tout dommage dû à la surchauffe ainsi que d'autres dysfonctionnements.

L'appareil ne doit pas être déplacé pendant son utilisation.



REMARQUE !

Alimentation électrique

Avant de raccorder l'appareil, contrôlez si la tension indiquée sur l'appareil correspond à la tension de votre réseau d'alimentation local et si la prise de courant est équipée d'un disjoncteur différentiel. En cas de non-observation, l'appareil pourrait être endommagé et l'utilisateur risquerait d'être blessé.

Lorsqu'un orage s'annonce ou que l'appareil ne doit pas être utilisé pendant une période prolongée, débranchez-le du secteur afin de réduire le risque de décharge électrique ou d'incendie.



REMARQUE !

Formation possible de taches

Le plastifiant contenu dans les pieds en caoutchouc de ce produit peut éventuellement réagir avec le revêtement de votre parquet, sol linoléum, stratifié ou PVC et provoquer des taches sombres qui ne partent pas.

En cas de doute, ne posez pas les pieds en caoutchouc directement sur le sol, mais utilisez des patins en feutre ou un tapis.



REMARQUE !

Risque de surchauffe

La distance entre la source de lumière et la surface éclairée doit être supérieure à 1,5 m.

Vérifiez que la ventilation est toujours suffisante.

La température ambiante doit toujours être inférieure à 40 °C.



REMARQUE !

Éventuels dommages dus à un fusible incorrect

L'utilisation des fusibles d'un autre type peut entraîner des dommages graves sur l'appareil. Risque d'incendie !

Utilisez uniquement des fusibles du même type.



REMARQUE !

Risque d'incendie en cas de dépassement du courant maximum

L'appareil peut alimenter d'autres appareils via une prise de sortie verrouillable Power Twist. Le courant consommé de tous les appareils reliés en série ne doit pas dépasser 16 A, sinon des blessures et des dommages matériels peuvent se produire.

Branchez uniquement tant d'appareils à la prise de sortie afin que le courant consommé maximum ne soit pas dépassé.

Veillez à dimensionner correctement les câbles secteur utilisés (section de câble) de tous les appareils reliés en série.

3 Performances

Caractéristiques particulières de l'appareil :

- 1 × 90 W-LED
- Angle de dispersion 15°
- Focus motorisé
- Deux axes mobiles avec une résolution de 16 bits :
 - Tilt (230 °)
 - Pan (540 °)
- Contrôle par DMX (6 ou 16 canaux), par le biais des touches et de l'écran de l'appareil ou de la télécommande IR (n° art. 470388, disponible en option)
- Shows automatiques préprogrammés
- Commande par la musique
- Mode maître/esclave
- Prisme à 3 facettes
- Roue de gobos avec 6 gobos rotatifs
- Roue de gobos avec 8 gobos statiques
- Gobo-Flow
- Roue de 7 couleurs et blanc

- Gradateur électronique
- Boîtier robuste en métal et plastique

Pour des raisons technologiques, la puissance lumineuse des LEDs se réduit pendant la durée de vie. Cet effet augmente à une température de fonctionnement élevé. Vous pouvez prolonger la durée d'utilisation des agents lumineux en vérifiant que la ventilation est toujours suffisante et en faisant fonctionner les LEDs à une luminosité aussi faible que possible.

4 Installation

Sortez l'appareil de son emballage et vérifiez soigneusement l'absence de tout dommage avant de l'utiliser. Veuillez conserver l'emballage. Utilisez l'emballage d'origine ou vos propres emballages particulièrement appropriés au transport ou à l'entreposage afin de protéger l'appareil des secousses, de la poussière et de l'humidité pendant le transport et l'entreposage.

Soulevez l'appareil uniquement par sa base. Il peut être endommagé en le soulevant par la tête du projecteur.

Vous pouvez installer l'appareil en position verticale ou dans une position suspendue. Pendant son utilisation, l'appareil doit toujours être fixé sur une surface solide ou un support certifié.

Travaillez toujours à partir d'une plate-forme stable lors de l'installation, du déplacement ou de l'entretien de l'appareil. Pendant les travaux, la zone en dessous de l'appareil doit être bouclée.

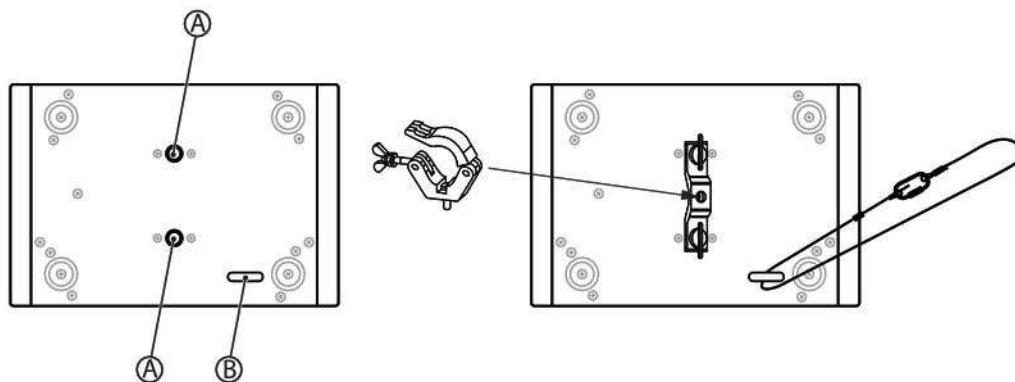
Possibilités de fixation

Les filetages sur le dessous du boîtier (A) sont utilisées pour monter la poignée de fixation fournie en toute sécurité. Les adaptateurs de montage aérien (demi-coupleurs, colliers d'ancrage, crochets en C, etc.) sont fixés sur ces filetages. Les câbles de retenue de sécurité sont introduits au travers des oeillets (B) en dessous du boîtier.



Assurez vous que cet appareil ne soit pas raccordé à un gradateur.

Mise en place de la pile dans la télécommande

Déplacez le curseur sur le support de pile vers le milieu du boîtier et tirez le support à la manière d'un tiroir. Placez la pile à l'intérieur. La pile est placée correctement lorsque le pôle positif est orienté vers le fond du boîtier de la télécommande. Repoussez le support de pile dans la télécommande jusqu'à enclenchement.

Lors de l'expédition, la pile est déjà placée dans la télécommande et protégée de la décharge par un film plastique transparent. Ôtez le film plastique avant la première utilisation.

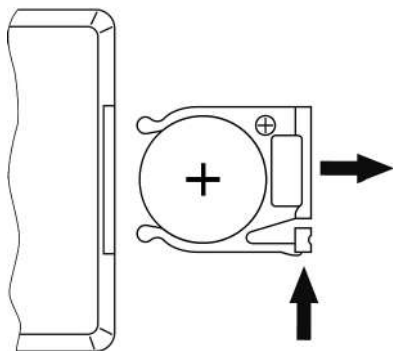

5 Mise en service

Établissez toutes les connexions tant que l'appareil n'est pas branché. Pour toutes les connexions, utilisez des câbles de qualité qui doivent être les plus courts possibles. Posez les câbles afin que personne ne marche dessus ni ne trébuche.

Connexions en mode DMX

Raccordez l'entrée DMX de l'appareil à la sortie DMX d'un contrôleur DMX ou d'un autre appareil DMX. Raccordez la sortie du premier appareil DMX à l'entrée du second appareil et ainsi de suite. Vérifiez que la sortie du dernier appareil DMX de la chaîne est terminée avec une résistance (110Ω , $\frac{1}{4} W$).

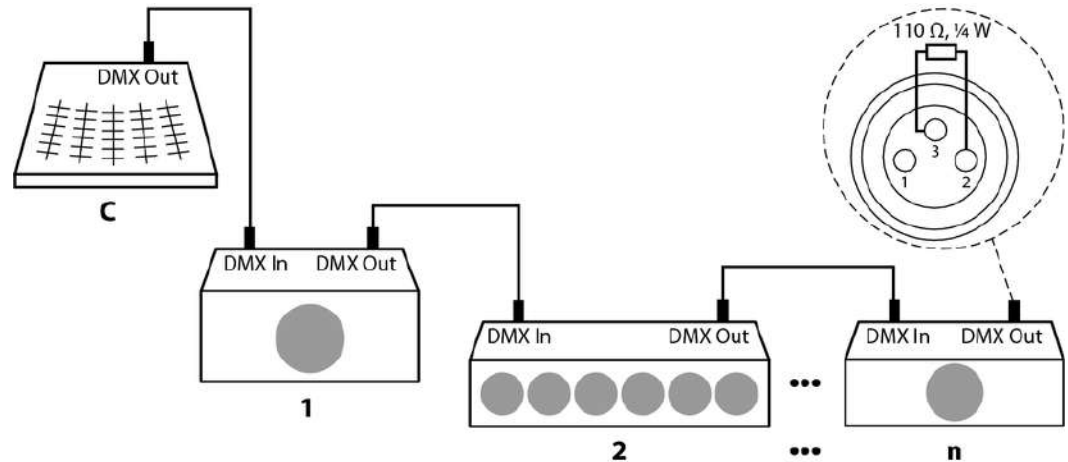

Connexions en mode de fonctionnement « Master/Slave »

Si vous configurez un groupe d'appareils en mode maître/esclave, le premier appareil commande les autres et permet un spectacle automatique piloté et synchronisé par la musique. Cette fonction est particulièrement utile pour démarrer un spectacle sans grands travaux de programmation. Connectez la sortie DMX de l'appareil maître avec l'entrée DMX du premier appareil esclave. Connectez ensuite la sortie DMX du premier appareil esclave à l'entrée esclave du deuxième appareil esclave, et ainsi de suite.

6 Connexions et éléments de commande

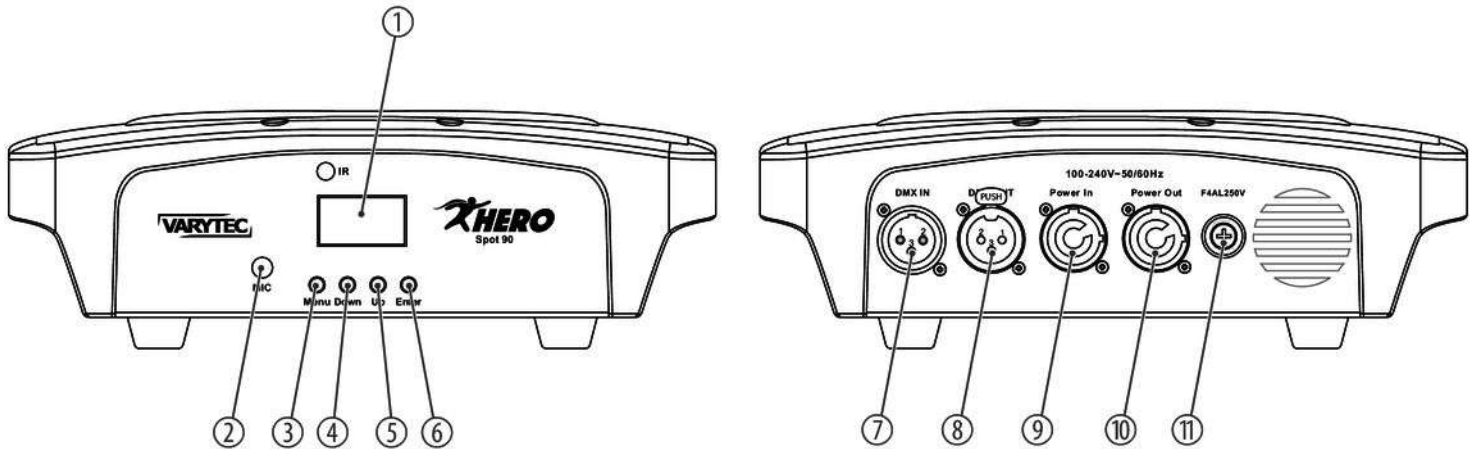

1	Écran
2	Microphone intégré pour la commande par la musique
3	<i>[MENU]</i> Sert à activer le menu principal et le menu de configuration et à passer d'une option de menu à l'autre. Elle referme un sous-menu ouvert sans enregistrer les modifications.
4	<i>[DOWN]</i> Décrémente la valeur affichée d'une unité.
5	<i>[UP]</i> Incrémente la valeur affichée d'une unité.
6	<i>[ENTER]</i> Pour sélectionner une option du mode de fonctionnement concerné ou confirmer la valeur réglée.
7	<i>[DMX IN]</i> Entrée DMX
8	<i>[DMX OUT]</i> Sortie DMX

9	<i>[POWER IN]</i> Prise d'entrée verrouillable (Power Twist) pour l'alimentation électrique
10	<i>[POWER OUT]</i> Prise de sortie verrouillable (Power Twist) pour l'alimentation électrique d'un appareil raccordé. Courant de sortie max. 16 A
11	Porte-fusible

Télécommande

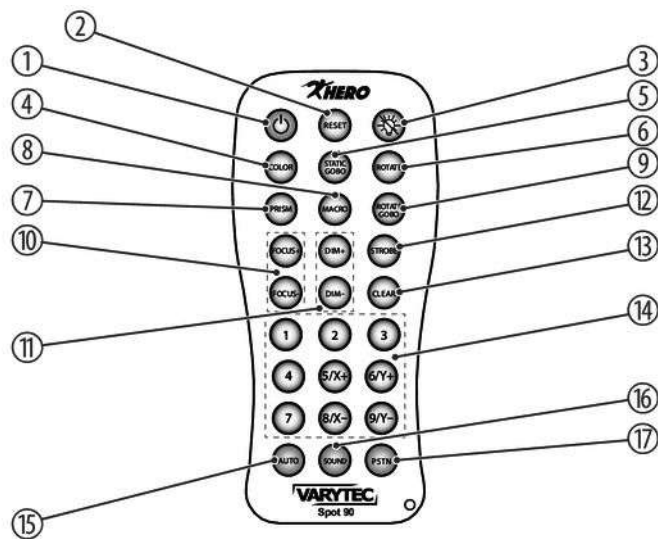

	Touche	Fonction
1	⏻	Active ou désactive la télécommande.
2	[RESET]	Réinitialise l'appareil (durée d'env. 45 s).
3	☼	Allume ou éteint les LED en mode manuel de mélange de couleurs.
4	[COLOR]	
	Macros de couleur	2 × couleur fendu
		2 × dégradé rapide de couleurs
		1 × dégradé lent de couleurs
5	[GOBO]	Sélection des gobos.
6	[GOBO ROTATE]	Règle la rotation de la roue de gobos.
7	[PRISM]	Sans fonction
8	[MACRO]	Règle les combinaisons de macros de couleurs et de gobos.
9	[PRISM]	Active ou désactive la roue de gobos.
10	[FOCUS+] / [FOCUS-]	Règle le foyer.

	Touche	Fonction
11	[DIM+] / [DIM-]	Réduit l'intensité totale en mode manuel de mélange de couleurs.
12	[STROBE]	Règle l'effet stroboscopique en huit étapes.
13	[CLEAR]	Désactive toutes les fonctions réglées.
14	Pavé numérique	
	[1] [2] [3] [4] [5/X+] [6/Y+] [7] [8/X-] [9/Y-]	Lorsque [AUTO] est activé : Sélectionne les programmes automatiques [1] ... [9].
	[5/X+] [6/Y+] [8/X-] [9/Y-]	Lorsque [PSTN] est activé : Règle manuellement la position statique.
15	[AUTO]	Active la sélection des programmes automatiques.
16	[SOUND]	Active la commande par la musique.
17	[PSTN]	Active le réglage manuel de la position statique.

7 Utilisation

7.1 Mise en marche de l'appareil



ATTENTION !

Risque de blessures lié aux mouvements de l'appareil

La tête de l'appareil peut exécuter des mouvements rapides (rotations, inclinaisons) et produire une lumière de forte luminosité. Ceci vaut également immédiatement après sa mise en marche, en service automatique ou télécommandé et lors de l'arrêt d'un contrôleur DMX raccordé. Les personnes qui se trouvent à proximité immédiate de l'appareil, risquent d'être blessées ou effrayées.

Assurez-vous avant la mise en marche et pendant le fonctionnement qu'aucune personne ne séjourne à proximité immédiate de l'appareil. L'appareil doit être mis en arrêt lorsque des travaux sont exécutés dans la zone de mouvements de l'appareil ou à proximité immédiate de ce dernier.

Branchez l'appareil sur le secteur pour le faire démarrer. Quelques secondes après, les ventilateurs se mettent à fonctionner, la tête se déplace vers les positions de départ de rotation (pan) et d'inclinaison (tilt). Au bout de quelques secondes de plus, l'affichage indique « 001 ». L'appareil est maintenant prêt à fonctionner.

7.2 Menu principal

Appuyez sur *[ENTER]* pour activer le menu principal.

Utilisez *[UP]* et *[DOWN]* pour modifier la valeur affichée. Lorsque l'écran affiche la valeur souhaitée, appuyez sur *[ENTER]*.

Appuyez sur *[MENU]* pour quitter le point de menu sans modification.

Si vous n'appuyez sur aucune touche pendant environ 30 secondes, l'écran s'éteint. Il suffit d'appuyer brièvement sur *[MENU]*, *[ENTER]*, *[UP]* ou *[DOWN]* pour le rallumer.

Tous les réglages entrepris auparavant sont enregistrés, même si l'appareil est coupé et débranché du réseau électrique.

Adresse DMX

Le menu « *DMX Address* » vous permet de régler l'adresse DMX.

Appuyez sur *[ENTER]* pour activer le menu principal et utilisez ensuite sur *[UP]* ou *[DOWN]* jusqu'à ce l'écran affiche « *DMX Address* ». Confirmez le réglage par *[ENTER]* et à l'aide de *[UP]* ou *[DOWN]* sélectionnez une valeur entre 1 et 512 pour régler l'adresse DMX souhaitée.

Lorsque l'écran affiche la valeur souhaitée, confirmez le réglage avec *[ENTER]*. Appuyez sur *[MENU]* pour quitter le point de menu sans modification.

Assurez-vous que ce numéro est adapté à la configuration de votre contrôleur DMX.

Mode DMX

Le menu « *DMX Address* » vous permet de régler le mode DMX.

Appuyez sur *[ENTER]* pour activer le menu principal et utilisez ensuite sur *[UP]* ou *[DOWN]* jusqu'à ce l'écran affiche « *DMX Channel* ». Confirmez le réglage avec *[ENTER]* et à l'aide de *[UP]* ou *[DOWN]* sélectionnez l'un des deux modes DMX (mode à 6 canaux ou mode à 16 canaux, affichage « *DMX 6 Ch* » ou « *DMX 16 Ch* »).

Lorsque l'écran affiche la valeur souhaitée, confirmez le réglage avec *[ENTER]*. Appuyez sur *[MENU]* pour quitter le point de menu sans modification.

Mode de fonctionnement

Le menu « *Running Mode* » vous permet de régler le mode de fonctionnement.

Appuyez sur [ENTER] pour activer le menu principal et utilisez ensuite sur [UP] ou [DOWN] jusqu'à ce l'écran affiche « *Running Mode* ». Confirmez le réglage avec [ENTER] et à l'aide de [UP] ou [DOWN] sélectionnez l'un des quatre modes de fonctionnement (« *DMX* », « *Auto* », « *Sound* », « *Slave* »).

Mode de fonctionnement	Fonction
« <i>DMX</i> »	Commande DMX Dans ce mode de fonctionnement, l'appareil est contrôlé par un contrôleur DMX.
« <i>Auto</i> »	Programme automatique Dans ce mode de fonctionnement, l'appareil reproduit le show pré-programmé.

Mode de fonctionnement	Fonction
« <i>Sound</i> »	Commande par la musique Dans ce mode de fonctionnement, l'appareil suit le rythme de la musique de fond ou des bruits, que le microphone intégré enregistre.
« <i>Slave</i> »	Fonction Slave Lorsqu'il est en ce mode, l'appareil suit exactement le mode de l'appareil maître auquel il est raccordé.

Lorsque l'écran affiche la valeur souhaitée, confirmez le réglage avec **[ENTER]**. Appuyez sur **[MENU]** pour quitter le point de menu sans modification.

Programme automatique

Avec le menu « *Programs* » vous sélectionnez l'un des shows préprogrammés.

Appuyez sur *[ENTER]* pour activer le menu principal et utilisez ensuite sur *[UP]* ou *[DOWN]* jusqu'à ce l'écran affiche « *Programs* ». Confirmez le réglage par *[ENTER]* et sélectionnez avec *[UP]* ou *[DOWN]* l'un des huit shows préprogrammés (affichage « *Program1* » ... « *Programm8* »).

Lorsque l'écran affiche la valeur souhaitée, confirmez le réglage avec *[ENTER]*. L'appareil joue le show sélectionné en boucle. Appuyez sur *[MENU]* pour quitter le point de menu sans modification.

Réglages

Le menu « *Settings* » vous permet de procéder à des réglages sur les paramètres de l'appareil.

Appuyez sur *[ENTER]* pour activer le menu principal et utilisez ensuite *[UP]* ou *[DOWN]* jusqu'à ce l'écran affiche « *Settings* ». Confirmez le réglage avec *[ENTER]* et sélectionnez à l'aide de *[UP]* ou *[DOWN]* le paramètre souhaité.

Paramètre	Fonction
« <i>Pan Rev</i> »	Inversion de la rotation Utilisez <i>[UP]</i> ou <i>[DOWN]</i> , pour sélectionner l'option « <i>YES</i> » (sens de rotation opposé) ou « <i>NO</i> » (sens de rotation normal).
« <i>Tilt Rev</i> »	Inversion d'inclinaison Utilisez <i>[UP]</i> ou <i>[DOWN]</i> , pour sélectionner l'option « <i>YES</i> » (sens d'inclinaison opposé) ou « <i>NO</i> » (sens d'inclinaison normal).
« <i>Display Rev</i> »	Inversion d'écran Vous pouvez maintenant choisir entre <i>[UP]</i> et <i>[DOWN]</i> pour sélectionner l'option « <i>YES</i> » (le texte s'affiche à l'envers sur l'écran) ou « <i>NO</i> » (le texte s'affiche normalement à l'écran).

Paramètre	Fonction
« <i>Sensitivity</i> »	Sensibilité du microphone Utilisez <i>[UP]</i> ou <i>[DOWN]</i> , pour sélectionner une valeur de 0 (commande par la musique éteinte) à 100 (sensibilité élevée du microphone).
« <i>Dmx Fail</i> »	Comportement en cas de panne de la commande DMX Utilisez <i>[UP]</i> ou <i>[DOWN]</i> , pour sélectionner l'option « <i>OFF</i> » (obscurcissement en cas de panne DMX) ou « <i>HOLD</i> » (le dernier signal DMC est conservé).
« <i>Calibration</i> »	Calibrer Vous trouverez des informations détaillées sur ce point de menu sur  « <i>Calibrer</i> » à la page 46.
« <i>Factory Reset</i> »	Réinitialisation aux réglages d'usine Utilisez <i>[UP]</i> ou <i>[DOWN]</i> , pour sélectionner l'option « <i>YES</i> » (réinitialisation aux réglages d'usine) ou « <i>NO</i> » (pas de réinitialisation aux réglages d'usine).
« <i>Reset Motor</i> »	Réinitialisation du moteur

Lorsque l'écran affiche la valeur souhaitée, confirmez le réglage avec *[ENTER]*. Appuyez sur *[MENU]* pour quitter le point de menu sans modification.

Calibrer

Le menu « *Calibration* » vous permet de régler les paramètres de démarrage de l'appareil.

Appuyez sur *[ENTER]* pour activer le menu principal et utilisez ensuite *[UP]* ou *[DOWN]* jusqu'à ce que l'écran affiche « *Settings* ». Confirmez le réglage avec *[ENTER]* et sélectionnez à l'aide de *[UP]* ou *[DOWN]* le sous-menu « *Calibration* ».

Confirmez le réglage par *[ENTER]*. L'appareil vous demande de saisir un mot de passe. Appuyez sur *[UP]* ou *[DOWN]* jusqu'à ce que l'écran affiche « *018* » et confirmez ensuite la sélection avec *[ENTER]*.

À l'aide de *[UP]* ou *[DOWN]* sélectionnez le paramètre souhaité que vous voulez régler.

Paramètre	Fonction
« <i>All To Origin</i> »	Réinitialise tous les paramètres de la calibration aux réglages d'usine.
« <i>Pan</i> »	Détermine la position de départ du mouvement de rotation.
« <i>Tilt</i> »	Détermine la position de départ du mouvement d'inclinaison.
« <i>Spot Color</i> »	Détermine la couleur de départ du spot.
« <i>Gobo</i> »	Détermine le premier gobo.

Paramètre	Fonction
« <i>Focus</i> »	Détermine le réglage de départ du faisceau lumineux.
« <i>Prism</i> »	Règle le prisme.

Lorsque l'écran affiche le paramètre souhaité, confirmez le réglage avec *[ENTER]*. À l'aide de *[UP]* ou *[DOWN]* sélectionnez la valeur souhaitée pour le paramètre choisi dans (0 ... 120) et confirmez le réglage avec *[ENTER]*. Appuyez sur *[MENU]* pour quitter le point de menu sans modification.

Informations de système

Le menu « *System Info* » vous permet d'afficher des informations sur le système.

Appuyez sur *[ENTER]* pour activer le menu principal et utilisez ensuite *[UP]* ou *[DOWN]* jusqu'à ce l'écran affiche « *System Info* ». Confirmez le réglage par *[ENTER]*.

La version actuelle du logiciel, le mode de fonctionnement actuellement réglé ainsi que l'adresse de démarrage DMX s'affichent à l'écran.

Vue d'ensemble du menu

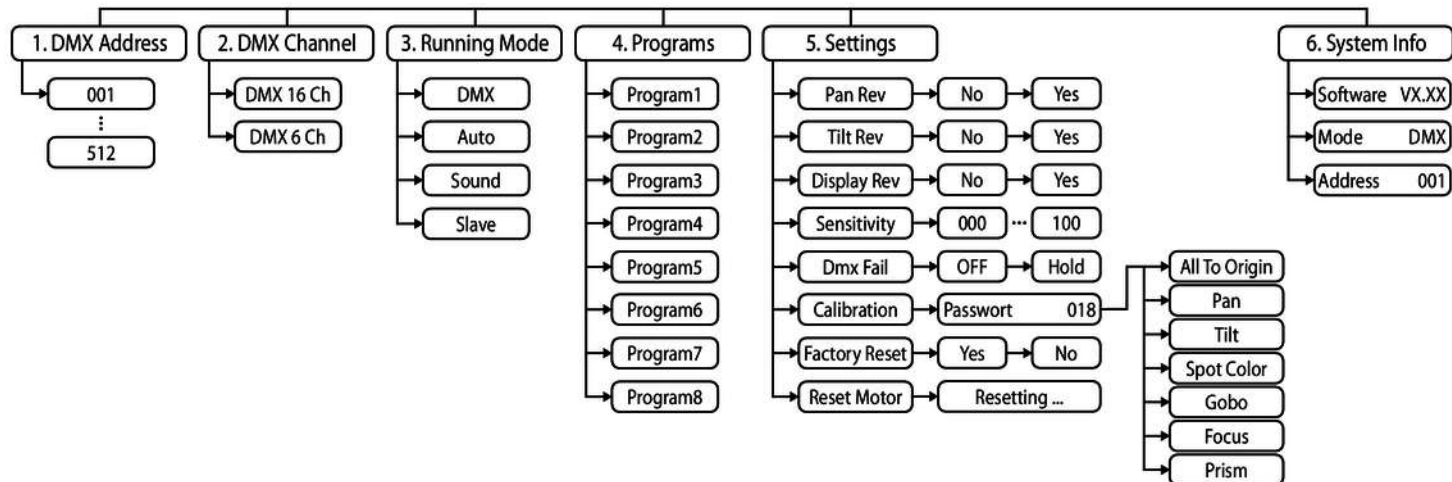

7.3 Fonctions en mode DMX 6 canal

Canal	Valeur	Fonction
1	0...255	Rotation (pan) (de 0° à la valeur maximale de la plage Pan. Position centrale : 128)
2	0...255	Inclinaison (tilt) (de 0° à la valeur maximale de la plage Tilt. Position centrale : 128)
3	0...255	Intensité du gradateur de sombre (0) à clair (255)
4	Stroboscope / obturateur	
	0...4	Obturé
	5...250	Flash (stroboscope), vitesse croissante (0 ... 20 Hz)
	251...255	Obturateur ouvert
5	0...7	Sans fonction
	8...47	Show automatique préprogrammé 1
	48...87	Show automatique préprogrammé 2
	88...127	Show automatique préprogrammé 3

Canal	Valeur	Fonction
	128...167	Show automatique préprogrammé 4
	168...207	Show automatique préprogrammé 5
	208...247	Show automatique préprogrammé 6
	248...255	Commande par la musique gobo-couleur
6	0...7	Sans fonction
	8...32	Programme automatique Pan-Tilt 1
	33...58	Programme automatique Pan-Tilt 2
	59...84	Programme automatique Pan-Tilt 3
	85...110	Programme automatique Pan-Tilt 4
	111...136	Programme automatique Pan-Tilt 5
	137...162	Programme automatique Pan-Tilt 6
	163...188	Programme automatique Pan-Tilt 7
189...214	Programme automatique Pan-Tilt 8	

Canal	Valeur	Fonction
	215...240	Programme automatique Pan-Tilt 9
	241...255	Commande par la musique Pan et Tilt

7.4 Fonctions en mode DMX 16 canal

Canal	Valeur	Fonction
1	0...255	Rotation (pan) (de 0° à la valeur maximale de la plage Pan. Position centrale : 128)
2	0...255	Réglage de précision de la rotation (pan) 16 bit
3	0...255	Inclinaison (tilt) (de 0° à la valeur maximale de la plage Tilt. Position centrale : 128)
4	0...255	Réglage de précision de l'inclinaison (tilt) 16 bit
5	0...255	Vitesse de rotation (pan) et inclinaison (tilt), de rapide (0) à lente (255)
6	0...255	Intensité du gradateur de sombre (0) à clair (255)

Canal	Valeur	Fonction
7	Fréquence d'obturateur	
	0...4	Obturé
	5...250	Flash (stroboscope), vitesse croissante (0 ... 20 Hz)
	251...255	Obturateur ouvert
8	0...4	Ouvert (blanc)
	5...13	Blanc, rouge
	14...22	Rouge
	23...31	Rouge, orange
	32...40	Orange
	41...49	Orange, vert
	50...58	Vert
	59...67	Vert, bleu
	68...76	Bleu

Canal	Valeur	Fonction
	77...85	Bleu, jaune
	86...94	Jaune
	95...103	Jaune, bleu ciel
	104...112	Bleu clair
	113...121	Bleu ciel, violet
	122...130	Violet
	131...139	Ouvert (blanc)
	140...195	Effet arc-en-ciel dans le sens des aiguilles d'une montre, vitesse décroissante
	196...199	Rotation arrêt
	200...255	Effet arc-en-ciel dans le sens contraire des aiguilles d'une montre, vitesse croissante
9	0...5	Ouvert (blanc)
	6...21	Gobo 1
	22...37	Gobo 2

Canal	Valeur	Fonction
	38...53	Gobo 3
	54...69	Gobo 4
	70...85	Gobo 5
	86...101	Gobo 6
	102...117	Gobo 7
	118...133	Gobo 8
	134...194	Poursuite de gobos dans le sens des aiguilles d'une montre, vitesse décroissante
	195...255	Poursuite de gobos dans le sens contraire des aiguilles d'une montre, vitesse croissante
10	0...7	Ouvert (blanc)
	8...28	Gobo 1
	29...49	Gobo 2
	50...70	Gobo 3
	71...91	Gobo 4

Canal	Valeur	Fonction
	92...112	Gobo 5
	113...133	Gobo 6
	134...194	Rotation de gobos dans le sens des aiguilles d'une montre, vitesse décroissante
	195...255	Poursuite de gobos dans le sens contraire des aiguilles d'une montre, vitesse croissante
11	0...9	Stop
	10...129	Rotation de la roue gobo 2 dans le sens des aiguilles d'une montre, vitesse décroissante
	130...134	Stop
	135...255	Rotation de la roue gobo 2 dans le sens contraire des aiguilles d'une montre, vitesse croissante
12	0...255	Mise au point
13	0...7	Ouvert (blanc)
	8...134	Prisme
	135...255	Prisme, rotation dans le sens des aiguilles d'une montre, vitesse croissante

Canal	Valeur	Fonction
14	0...7	Sans fonction
	8...47	Show automatique préprogrammé 1
	48...87	Show automatique préprogrammé 2
	88...127	Show automatique préprogrammé 3
	128...167	Show automatique préprogrammé 4
	168...207	Show automatique préprogrammé 5
	208...247	Show automatique préprogrammé 6
	248...255	Commande par la musique gobo-couleur
15	0...7	Sans fonction
	8...32	Programme automatique Pan-Tilt 1
	33...58	Programme automatique Pan-Tilt 2
	59...84	Programme automatique Pan-Tilt 3
	85...110	Programme automatique Pan-Tilt 4

Canal	Valeur	Fonction
	111...136	Programme automatique Pan-Tilt 5
	137...162	Programme automatique Pan-Tilt 6
	163...188	Programme automatique Pan-Tilt 7
	189...214	Programme automatique Pan-Tilt 8
	215...240	Programme automatique Pan-Tilt 9
	241...255	Commande par la musique Pan et Tilt
16	250...255	Réinitialisation (après 10 secondes)

7.5 Gobos rotatifs

①

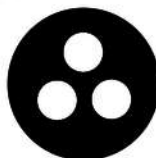

②

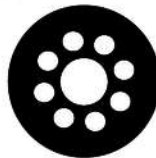

③



④



⑤



⑥



7.6 Gobos statiques

①



②



③



④

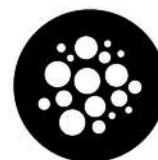

⑤



⑥



⑦

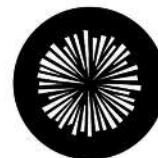

⑧



8 Données techniques

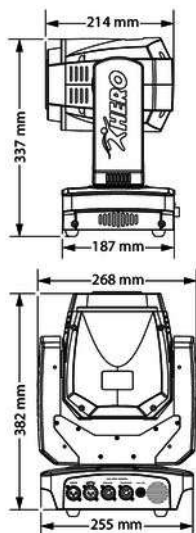

Source lumineuse	1 × LED, 90 W	
Caractéristiques de la source lumineuse	Température de couleur	8000 K
	Indice de rendu de couleur	82,4
Caractéristiques optiques	Angle de dispersion	15°
Angle max. de rotation (pan)	540°	
Angle max. d'inclinaison (tilt)	230°	
Protocole de contrôle	DMX-512	
Contrôle	DMX	
	Boutons et écran sur l'appareil	
	Télécommande à infrarouge (n° art. 470388), disponible en option	
Nombre de canaux DMX	6, 16	

Connexions d'entrée	Alimentation électrique	Prise d'entrée verrouillable (Power Twist)
	Contrôle par DMX	Prise XLR, 3 pôles
Connexions de sortie	Alimentation électrique	Prise de sortie verrouillable (Power Twist) Courant de sortie max. 16 A
	Contrôle par DMX	Prise XLR, 3 pôles
Puissance consommée	120 W	
Tension d'alimentation	100 – 240 V ~ 50/60 Hz	
Fusible	5 mm × 20 mm, 4 A, 250 V, rapide	
Indice de protection	IP20	
Batterie pour la télécommande	Type de pile	Pile bouton au lithium, 3 V, CR 2025
Options de montage	Suspendu, debout	
Dimensions (L × H × P)	255 mm × 382 mm × 187 mm	

Poids	7,2 kg	
Couleur de l'appareil	N° art. 449224 : Noir	
	N° art. 481677 : Blanc	
Conditions d'environnement	Plage de température	0 °C...40 °C
	Humidité relative	50 %, sans condensation

Informations complémentaires

Type de source lumineuse	LED
Gobos rotatifs	Oui
Gobos statiques	Oui
Foyer motorisé	Oui
Mélange de couleurs	Roue de couleurs
Prisme	Oui
Ouverture de l'iris	Non

Zoom	Non
Nombre de roues de couleurs	1

9 Câbles et connecteurs

Préambule

Ce chapitre vous aide à choisir les bons câbles et connecteurs et à raccorder votre précieux équipement de sorte qu'une expérience lumineuse parfaite soit garantie.

Veillez suivre ces conseils, car il est préférable d'être prudent, particulièrement dans le domaine des sons et lumières. Même si une fiche va bien dans une prise, le résultat d'une mauvaise connexion peut être un contrôleur DMX détruit, un court-circuit ou « seulement » un spectacle lumière qui ne fonctionne pas.

Connexions DMX

Une prise XLR tripolaire sert de prise DMX, une fiche XLR tripolaire d'entrée DMX. Le dessin et le tableau ci-dessous montrent le brochage d'un couplage adapté.



1	Terre (blindage)
2	Signal inverse, (DMX-, point froid)
3	Signal (DMX+, point chaud)

10 Dépannage



REMARQUE !

Risque de perturbations durant la transmission des données

Afin de garantir un fonctionnement irréprochable, n'utilisez pas des câbles de microphone courants, mais des câbles DMX spéciaux.

Ne raccordez jamais l'entrée ou la sortie DMX à des périphériques audio tels que tables de mixage ou amplificateurs.

Nous mentionnons ci-après quelques problèmes susceptibles de se produire en fonctionnement. Vous trouverez sous ce point quelques propositions de dépannage simple :

Symptôme	Remède
L'appareil ne fonctionne pas, pas de lumière, pas de ventilateur	Vérifiez le branchement électrique et le disjoncteur principal.
Aucune réaction sur le contrôleur DMX	<ol style="list-style-type: none">1. L'indicateur DMX doit être allumé. Si ce n'est pas le cas, vérifiez le bon raccordement des connexions et du câble DMX.2. Si l'indicateur DMX est allumé et qu'il n'y a pas de réaction, vérifiez les adressages et la polarité du DMX.3. Faites un essai avec un autre contrôleur DMX.4. Vérifiez si le câble DMX se trouve à proximité ou à côté de câbles à haute tension, ce qui pourrait induire des perturbations ou créer des dommages à un circuit d'interface DMX.

Si vous ne réussissez pas à éliminer le dérangement avec les mesures proposées, veuillez contacter notre centre de service. Vous trouverez les coordonnées de contact sur le site www.thomann.de.

11 Nettoyage

Lentilles optiques

Nettoyez les lentilles optiques accessibles de l'extérieur afin d'optimiser la puissance lumineuse. La fréquence du nettoyage dépend de l'environnement de fonctionnement : les environnements humides, enfumés ou particulièrement sales peuvent causer des dépôts de poussières importants sur le système optique de l'appareil.

- Effectuez le nettoyage avec un chiffon doux et notre nettoyeur pour luminaires et lentilles (n° art. 280122).
- Séchez toujours les pièces avec soin.

Grilles d'aération

Les grilles d'aération de l'appareil doivent être débarrassées des impuretés comme la poussière, etc. Éteignez l'appareil avant le nettoyage et débranchez les appareils du secteur. Utilisez exclusivement des produits de nettoyage PH neutre, sans solvant et non abrasifs. Nettoyez l'appareil avec un chiffon légèrement humide qui ne peluche pas.

12 Protection de l'environnement

Recyclage des emballages



Pour les emballages, des matériaux écologiques ont été retenus qui peuvent être recyclés sous conditions normales.

Assurez-vous d'une élimination correcte des enveloppes en matière plastique et des emballages.

Ne jetez pas tout simplement ces matériaux, mais faites en sorte qu'ils soient recyclés. Tenez compte des remarques et des symboles sur l'emballage.

Recyclage des batteries



Les batteries ne doivent être ni jetées ni brûlées, mais recyclées en conformité avec les prescriptions locales en matière de recyclage de déchets spéciaux. Utilisez les déchetteries mises en place pour ces déchets.

Recyclage de votre ancien appareil



Ce produit relève de la directive européenne relative aux déchets d'équipements électriques et électroniques (DEEE) dans sa version en vigueur. Il ne faut pas éliminer votre ancien appareil avec les déchets domestiques.

Recyclez ce produit par l'intermédiaire d'une entreprise de recyclage agréée ou les services de recyclage communaux. Respectez la réglementation en vigueur dans votre pays. En cas de doute, contactez le service de recyclage de votre commune.

Remarques
